

Trabant

600



VAN HOEK'S AUTOMOBIELINDUSTRIE

RAVENSTEIN

TELEFOON 08867 -- 572

IMPORTEURS VOOR NEDERLAND



COMFORT

biedt u de Trabant tijdens de rit door de behagelijk verende stoffering der zitplaatsen, armleuningen van de achterzitbank, verwarming, air-conditioning, vrij uitzicht naar alle kanten enz. Verrassend groot is de kofferruimte. Zelfs voor de meest omvangrijke vakantie-bagage is ruimte aanwezig.

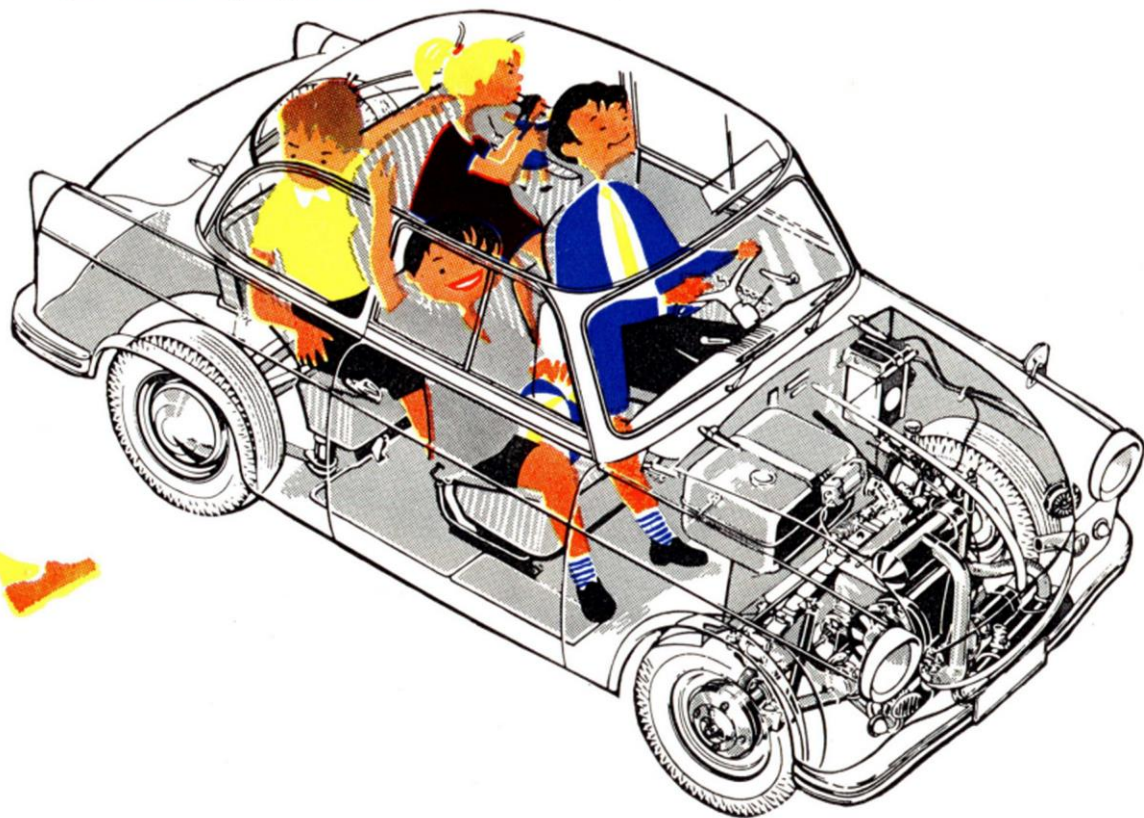

VEELZIJDIG

is de Trabant combinatiewagen. Bij twee zitplaatsen verkrijgt u bij omgeklapte achterste zitbank een grote laadruimte waarin 210 kg. goederengewicht geborgen kan worden. Voor weekend en vakantie is hij de ideale en betrouwbare familiewagen voor vier personen en veel bagage.



SPELEND

licht stuurt u de Trabant door het dichte stadsverkeer. Zijn wendbaarheid, het veiligheidsstuurwiel, het zeer overzichtelijk instrumentenpaneel geven u de waarborg van volledige veiligheid.

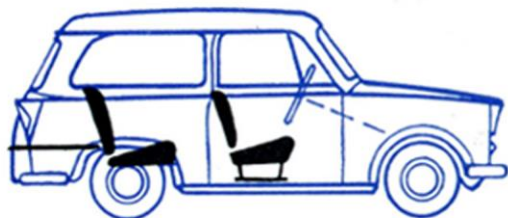
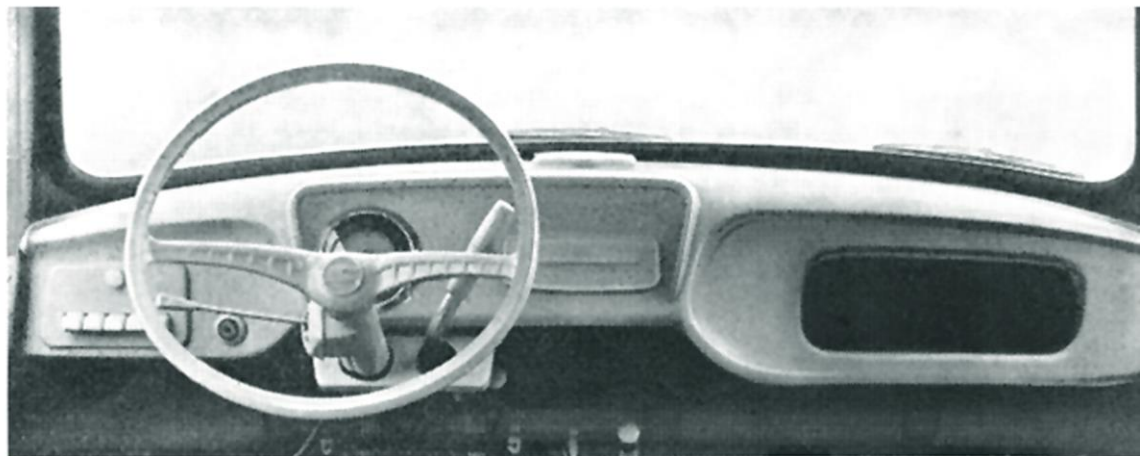

Slechts twee vleugelmoeren losdraaien, zitbank omklappen en uw weekend combi is omgebouwd in de kleine bestelwagen met de grote laadruimte.



Het Trabant voor-subframe met zijn 600 cc luchtgekoelde tweecilinder tweetaktmotor van 23 pk en volledig gesynchroniseerde vier-versnellingsbak met ingebouwde automatisch werkende vrijloop in de 4e versnelling.

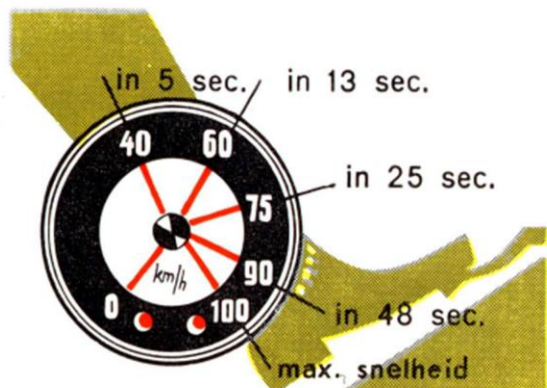
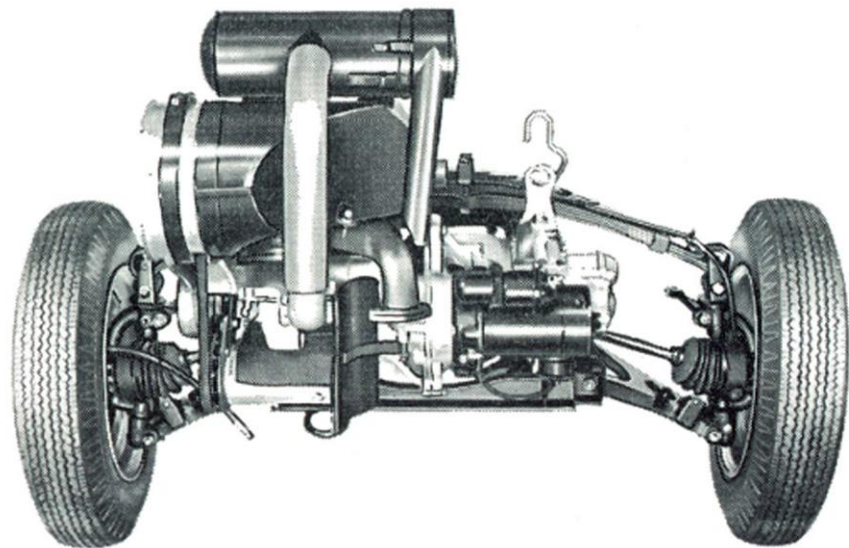

De voorwielaandrijving garandeert een muurvaste wegligging, zelfs op glatte wegen.

Trabant

TECHNISCHE SPECIFICATIE

- Motor:** Tweetakt mengselmotor met roterende inlaatschuiven. 2 cilinders. Boring 72 mm. slag 73 mm. Slagvolume 600 cc. Compressieverhouding 7,6 op 1. Vermogen 23 pk bij 3800-3900 omw/min. Maximumkoppel 5,2 mkg bij 2750 omw/min. Krukas drievoudig gelagerd. Mengsmering. Mengverhouding $33\frac{1}{3} : 1$. Luchtkoeling d.m.v. axiale ventilateur aangedreven door V-snaar vanaf de krukas. Accu-ontsteking. Accu 6 volt.
- Aandrijving:** Enkelvoudige drogeplaat-koppeling. Versnellingsbak geheel gesynchroniseerd met 4 versnellingen vooruit en 1 achteruit. Versnellingsverhoudingen I.-4,08, II.-2,32, III.-1,52, IV.-1,03, achteruit-3,83. Schakeling dashboard-stangschakeling. Hulpapparaat: automatisch werkende vrijloop in de 4e versnelling. Voorwielaandrijving met kegelraddifferentieel en dubbele cardanas. Voorasoverbrenging 4,33 : 1.
- Carrosserie:** Platte dragende bodem tezamen gelast met stalen carrosseriegeraamte tot een zelfdragende carrosserie. Panelen uit Duroplast vervaardigd. Vooras: onafhankelijke voorwielophanging, boven aan dwarsveer, onder aan geleide-arm. Achteras: Pendelas met onafhankelijke driehoekswielophanging en dwarsveer met progressieve werking. Dubbelwerkende telescoop schokdempers zowel voor als achter. Tandheugelbesturing: draaicirkel ca. 10 meter. Hydraulische voetrem op alle 4 wielen. Handrem mechanisch werkend op achterwielen. Banden 5,20 x 13
- Algemene gegevens**
- | | | | |
|-------------------------------------|----------|--|-------------|
| Wielbasis | 2020 mm. | combi | 1000 kg. |
| Spoorbreedte vóór | 1211 mm. | Leeggewicht wegklaar limousine | 620 kg. |
| achter | 1255 mm. | combi | 660 kg. |
| Bodemvrijheid | 155 mm. | Nuttige lading limousine | 330 kg. |
| Totale lengte limousine | 3361 mm. | combi 4 personen en 80 kg. | |
| combi | 3400 mm. | of 2 personen en 210 kg. | |
| Totale breedte | 1493 mm. | Topsnelheid | 100 km./uur |
| Totale hoogte | 1465 mm. | Kruissnelheid | 90 km./uur |
| Toelaatbaar totaalgewicht limousine | 950 kg. | Brandstofverbruik: 6,0-8,5 liter per 100 km. | |

Dealer:

Wijzigingen in constructie en uitvoering voorbehouden.